

D R C



TECOI

Sistemas Avanzados de Procesamiento de Chapa
Advanced Plate Processing Systems

DRC

Precision cutting and machining in a reduced space / Corte y mecanizado de precisión en el menor espacio

Compact station for high volumes in cutting, machining or both combined with an automatic pieces evacuation system. Its extreme robustness and quality make it ideal for maximum precision and repetitive processes.

It is designed for industries that wish to supplement their plate transformation offer without the need of installing a major machining centre.

The DRC machine is ideal for service centres and structuralists with cutting, drilling, tapping and marking works at a single facility where space and investments are limited.

DESCRIPCIÓN GENERAL



GENERAL DESCRIPTION

Estación compacta para uso intensivo en procesos de corte, mecanizado o ambos combinados con sistema de evacuación de piezas de forma automática. Su extrema robustez y calidad la hacen idónea para procesos de máxima precisión y repetitividad.

Pensada para las industrias que preveen complementar su oferta de transformación de chapa sin la necesidad de instalar un gran centro de mecanizado.

Diseñada para centros de servicios y estructuristas con trabajos de corte, taladrado, roscado y marcado en una única instalación y donde el espacio e inversión son más ajustados.





Plasma cutting
Detalle corte con plasma



Control centre with touchscreen
Centro de control con pantalla táctil



Clamping claw system
Sistema de garras de sujeción

TECHNICAL DATA

- Operating width up to 1.000 mm. (39")
- Operating length up to 6.000 mm. (20 ft.)
- Z-axis height: 150 mm. (6")
- Plasma power from 30 to 280 Amp.
- The IMZ (Intelligent Movement Z-axis) system reduces the cutting process time by up to 30% which means faster and more accurate cutting head positioning on the material. Increases productivity by up to 70% between piercing.
- Max. travel speed: 40 m/min. (131 ft/min.)
- Equipped with FANUC™ control and motorisation systems which include a touchscreen, absolute encoders and fibre optic communications.
- Includes SPC systems for complete piercing control and SAC to minimise the effect of collisions.

DATOS TÉCNICOS

- Ancho de trabajo hasta 1.000 mm. (39")
- Longitud de trabajo hasta 6.000 mm. (20 ft.)
- Altura eje Z: 150 mm. (6")
- Potencia del plasma desde 30 a 280 Amp.
- El sistema IMZ (Intelligent Movement Z-axis) reduce el tiempo de proceso de corte hasta un 30%, lo que permite un posicionamiento más rápido y más preciso del cabezal de corte hasta el material. Aumenta la productividad hasta un 70% entre perforaciones.
- Velocidad máx. de desplazamiento: 40 m/min. (131 ft/min.)
- Equipada con sistemas de control y motorización FANUC™, que incluyen pantalla táctil, encoders absolutos y comunicaciones por fibra óptica.
- Incorpora los sistemas SPC para el control total de la perforación y SAC para minimizar el efecto de las colisiones.

ADDITIONAL EQUIPMENT

EQUIPAMIENTO ADICIONAL

THERMAL CUTTING HEAD | CABEZAL DE CORTE TÉRMICO

· Plasma, oxy-fuel or both in the same station. It can be provided with up to two (2) plasma heads and up to twelve (12) oxy-fuel torches.

· Plasma, oxicorte o ambos en una misma estación. Posibilidad de equipar hasta dos (2) cabezales de plasma y hasta doce (12) sopletes de oxicorte.



Plasma head cutting
Corte con cabezal plasma

CLAMPING CLAWS | GARRAS

· Hydraulic clamping system that guarantees the right movement of the material without gaps in the displacements.

· It is specially designed for cutting between claws and material re-placing when required.

· Sistema de amarre hidráulico que garantiza el movimiento correcto del material sin holguras en los desplazamientos.

· Especialmente diseñadas para el corte entre garras y reposición de material cuando se requiera.



Claw system
Sistema de Garras

AUTOMATIC EXTRACTION | EXTRACCIÓN AUTOMÁTICA

· Automatic system with a folding hatch for the extraction of processed parts.

· It can be, also, connected by an extractor belt to a storage and a selection area.

· Sistema automático de extracción de piezas procesadas mediante trampilla abatible.

· Puede estar a su vez conectado con una cinta extractora a una zona de selección y almacenaje.



Folding hatch
Trampilla abatible

EXTRACTION BELTS | CINTAS EXTRACTORAS

· Specially designed for chips or small pieces removal.

· The material is arranged in mobile drawers or selection tables for later processing.

· The non-productive time is reduced up to 30% with this system.

· Especialmente diseñada para la extracción de viruta o pequeñas piezas.

· El material es dispuesto en cajones móviles o mesas de selección para su posterior manipulación.

· Con este sistema el tiempo no productivo se reduce hasta un 30%



Chip and small pieces extraction belt
Cinta extractora viruta o pequeñas piezas

ADDITIONAL EQUIPMENT

EQUIPAMIENTO ADICIONAL

TOOL STORAGE | ALMACÉN DE HERRAMIENTAS

- Tool storage with permanent load of up to ten (10) positions (SK 50 holder).
 - Easy configuration
 - Automatic tool selection at high speed.
- *Almacén de herramientas con carga permanente de hasta diez (10) posiciones (Cono SK 50).*
- *Fácil configuración del almacén.*
- *Selección automática de la herramienta a alta velocidad.*

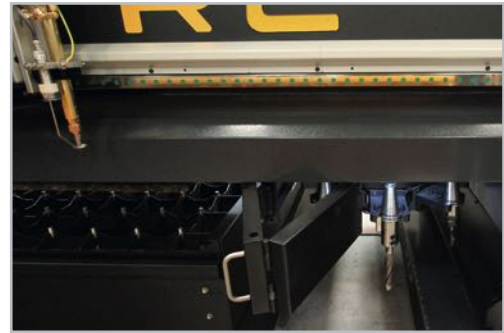

Tool changing and loading
 Detalle cambio y carga de herramientas

MARKING | MARCADO

- The machine can be provided with any of the marking options available in the market for pieces processing with text, numbers, bar codes, auxiliary lines, etc.

1. Plasma marking
2. Laser marking
3. Scribing
4. Micro-percussion (Punchtec)
5. Ink marking (Inktec)

- *Posibilidad de incorporar cualquiera de las opciones de marcado disponibles en el mercado para el referenciado de piezas con texto, números, códigos de barras, líneas auxiliares, etc.*

1. Marcado de plasma
2. Marcado láser
3. Scribing
4. Micropercusión (Punchtec)
5. Marcado de tinta (Inktec)



Marking systems
 Sistemas de marcado

DRILTEC

- Machining system that allows drilling, tapping, countersinking and some types of milling, with the option of an automatic tool changer.
- It is suitable to make direct holes of up to 40 mm. (1.6") with great accuracy and also pre-perforations in oxy-fuel and plasma cutting.
- It can optionally incorporate higher power heads.

- *Sistema de mecanizado que permite realizar operaciones de taladrado, roscado, avellanado y algunos tipos de fresado, con opción de cambio automático de herramienta.*

- *Idóneo para realizar agujeros directos hasta 40 mm. (1.6") con total precisión y pre-perforaciones en oxicorte y plasma.*

- *Pudiendo incorporar opcionalmente cabezales de mayor potencia.*



Laser marking systems
 Sistemas de marcado láser



DRILTEC® machining
 Detalle del mecanizado DRILTEC®

THE INDISPENSABLE FOR **SYSTEMS** A **HIGH** PERFORMANCE OF YOUR CUTTING MACHINE



IMZ[®]

The IMZ[®] (intelligent movement Z-axis) system reduces the time of the cutting process by up to 30% allowing faster and more accurate head positioning in the Z-axis. Furthermore, the IMZ[®] system increases productivity by up to 70% in between piercings.

El sistema IMZ[®] (Intelligent movement Z-axis) reduce el tiempo de proceso de corte hasta un 30%, lo que permite un posicionamiento más rápido y más preciso del cabezal de corte en el eje Z. Aumenta la productividad hasta un 70% entre las perforaciones.



SAC[®]

Three-dimensional anti-collision system with automatic high speed resets that provide the plasma, oxyfuel and laser torches with increased safety (SAC-L[®]) while guaranteeing accurate positioning during straight and bevel cutting operations.

Sistema anticollisión tridimensional de rearme automático y alta velocidad que aporta una gran seguridad a las antorchas de plasma, oxicorte y láser (SAC-L[®]), garantizando el posicionamiento en las tareas de corte recto y biselado.



SPC[®]

The controlled piercing system SPC[®] increases the plasma, oxy-fuel and laser piercing capacity, effectively raising the maximum cutting thickness and lifespan of the consumables by up to 25% and 30% respectively.

Sistema de perforación controlada que permite el aumento de la capacidad de perforación del plasma, oxicorte y láser hasta un 25% de espesor e incrementa la vida de los consumibles hasta un 30%.

LOS IMPRESCINDIBLES PARA **LOS** SISTEMAS UN **GRAN** RENDIMIENTO EN SU MÁQUINA DE CORTE

QUALITY CERTIFICATE

CERTIFICADO



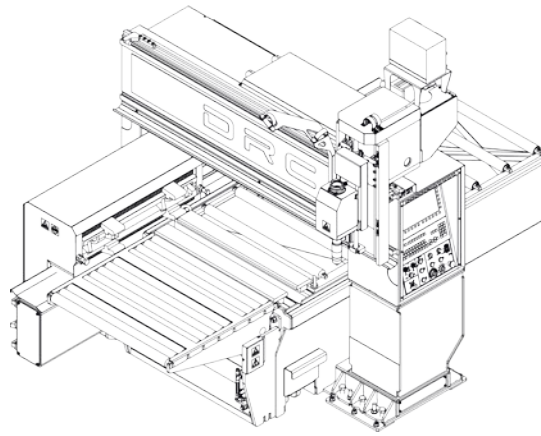

Model	Type C / Type D	Type P
Modelo	Cutting + Machining / Machining Tipo C / Tipo D	Plasma and Oxyfuel Tipo P
	Corte + Mecanizado / Mecanizado	Plasma y oxicorte
Max. operating width Anchura máx. de trabajo	1.000 mm. (39") 1.000 mm. (39")	1.000 mm. (39") 1.000 mm. (39")
Max. operating length Peso máx. de trabajo	Up to 4.700 Kg. (Max. mass to be moved) Hasta 4.700 Kg. (Masa máx. a desplazar)	Up to 4.700 Kg. (Max. mass to be moved) Hasta 4.700 Kg. (Masa máx. a desplazar)
Max. operating thickness Espesor máx. de trabajo	100 mm. (3.9") 100 mm. (3.9")	100 mm. (3.9") 100 mm. (3.9")
Min. operating thickness Espesor mín. de trabajo	3 mm. (0.11") 3 mm. (0.11")	3 mm. (0.11") 3 mm. (0.11")
Min. parts at automation output Piezas mín. en salida automática	30 x 30 mm. (1.18" x 1.18") 30 x 30 mm. (1.18" x 1.18")	30 x 30 mm. (1.18" x 1.18") 30 x 30 mm. (1.18" x 1.18")
Max. parts at automation output Piezas máx. en salida automática	1.000 x 1.000 mm. (39" x 39") 1.000 x 1.000 mm. (39" x 39")	1.000 x 1.000 mm. (39" x 39") 1.000 x 1.000 mm. (39" x 39")
Number of clamps Nº de pinzas	5 5	5 5

Machining Mecanizado		
Spindle motor power Potencia motor Spindle	11 / 30 kW "S1" 11 / 30 kW "S1"	*** ***
Revolutions Revoluciones	0 - 6.000 rpm. 0 - 6.000 rpm.	*** ***
Tool supports Soportes herramienta	ISO 50 ISO 50	*** ***
Max. tool diameter Diámetro máx. herramienta	80 mm. (3.2") 80 mm. (3.2")	*** ***
Max. drilling thickness Espesor máx. taladrado	100 mm. (3.9") 100 mm. (3.9")	*** ***
Max. tapping Roscado máx.	M36 M36	*** ***
Rigid tapping Roscado rígido	Yes Sí	*** ***
Tool cooling system Refrigeración herramienta	Internal / External (Micro fog) Interna / Externa (Micro fog)	*** ***
Automatic tool changer Cargador automático de herramientas	10 10	*** ***

Thermal cutting Corte térmico		
Hypertherm™ Hypertherm™	Máx. HPR 400XD™ (Only Tipo C) Máx. HPR 400XD™ (Sólo Tipo C)	XPR170™ / XPR300™ / HPR400XD™ XPR170™ / XPR300™ / HPR400XD™
Kjellberg™ Kjellberg™	Máx. HF440i™ (Only Tipo C) Máx. HF440i™ (Sólo Tipo C)	HF280i™ / HF360i™ / HF440i™ HF280i™ / HF360i™ / HF440i™

TECOI



service center / centro de servicios



construction / construcción



shipbuilding / naval



metallic structures / estructuristas



public works / obra pública

Depósito legal: LE 380-2016



Compañía - Company
TECOI CORTE, S.L.
Polígono Industrial "La Herrera I"
24812 Sahelices de Sabero - León
España

O.C. - Head Office
+34 987 702 047
Fax
+34 987 703 131

S.A.T. - Technical Assistance
+34 987 703 092
Email
info@tecoi.com



Facebook



Twitter



Youtube



LinkedIn

tecoi.com