

LAYOUT GALACTIC+VHZ

950 mm ± 10mm
H PIANO DI TAGLIO
WORKTOP HEIGHT

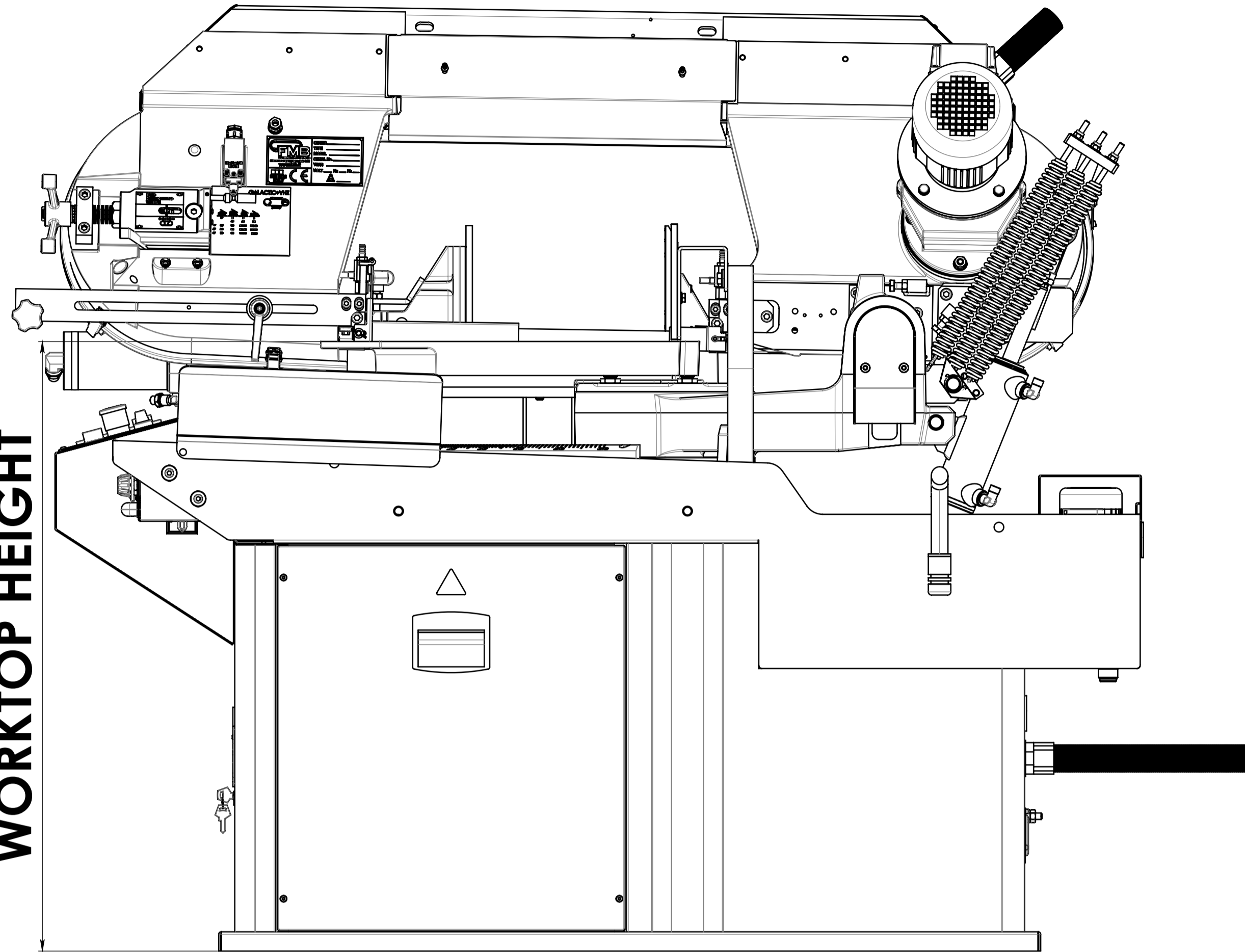

1472 ±10 mm

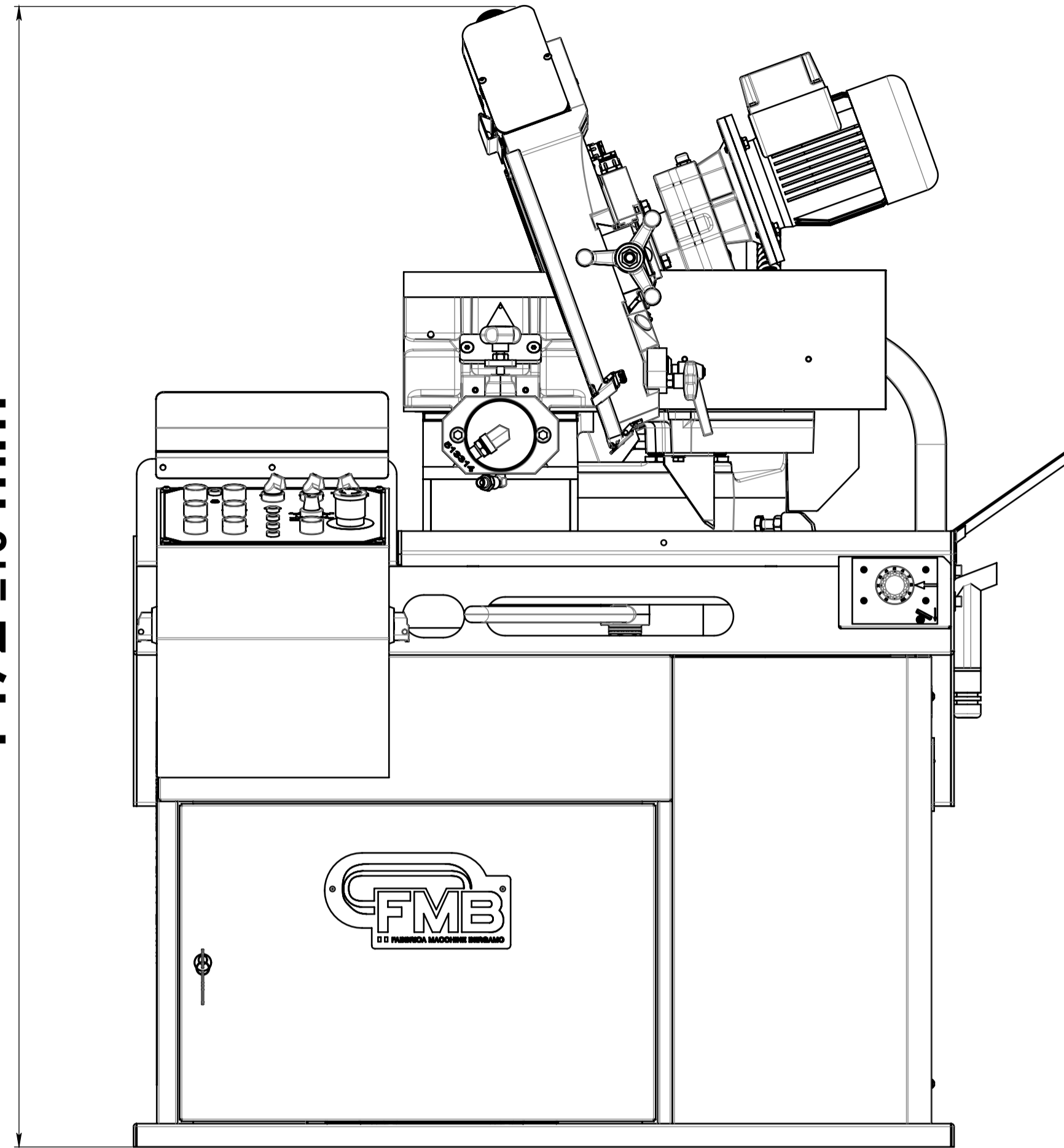

1753 ±10 mm

1060 ±10 mm

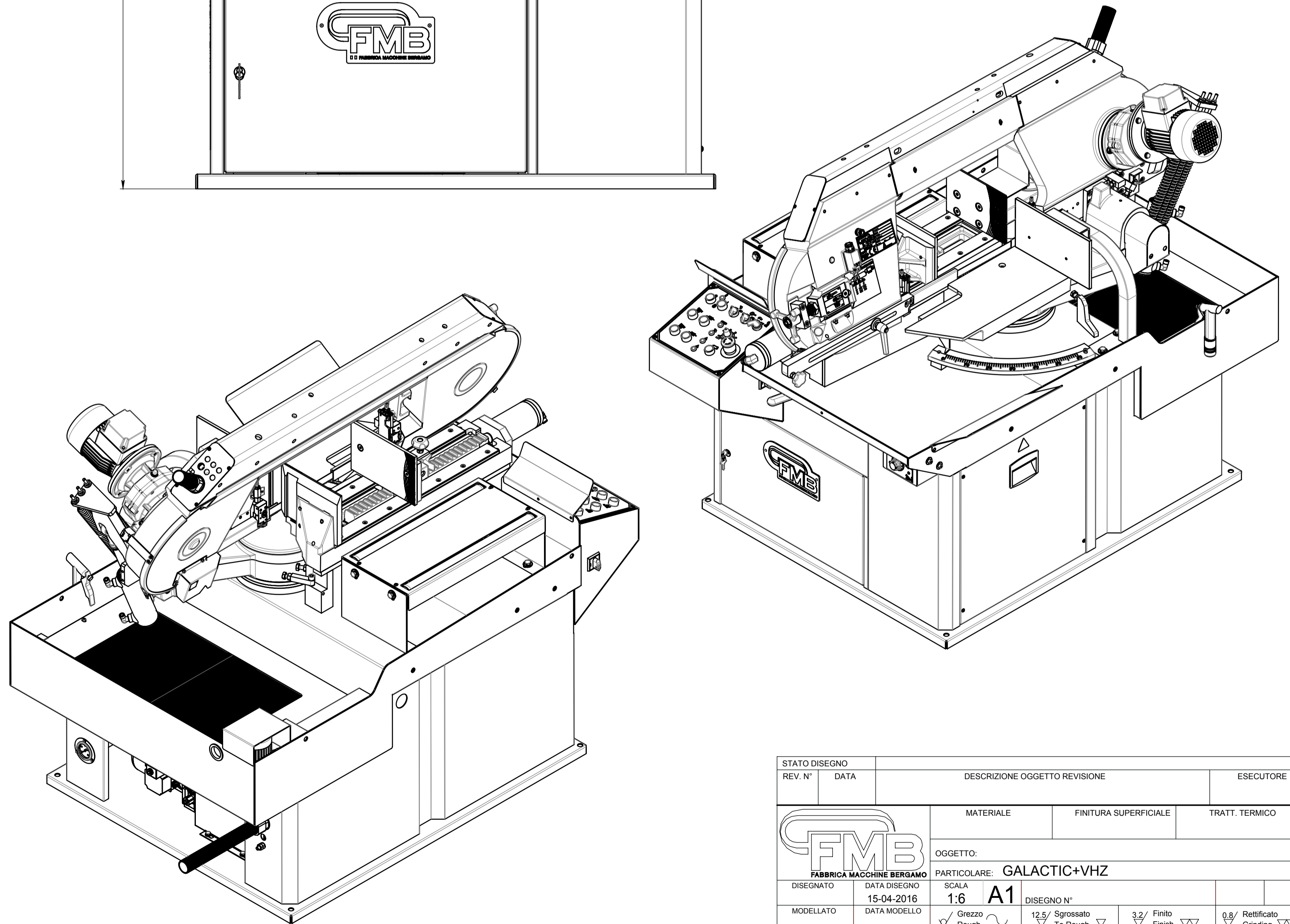
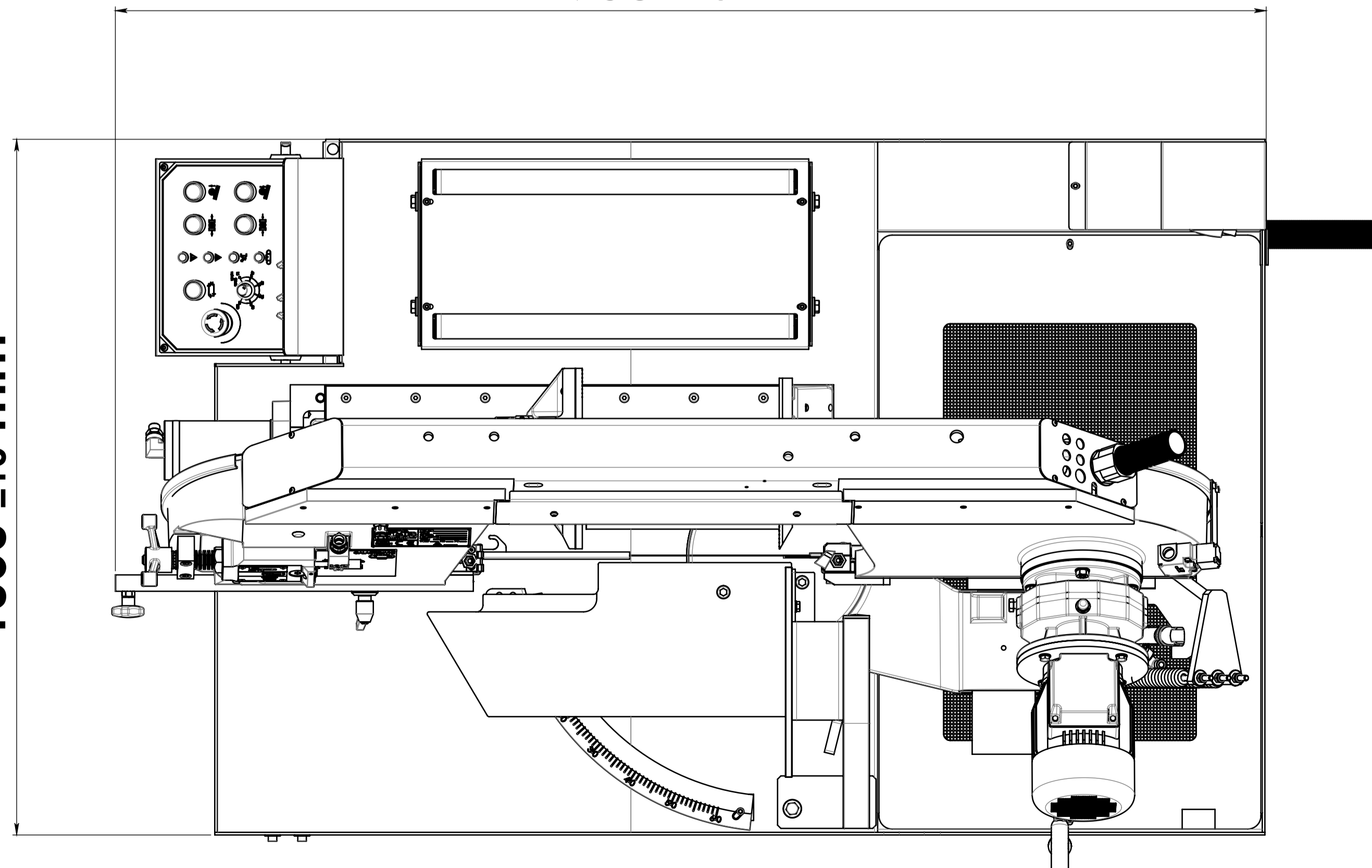

STATO DISEGNO		DESCRIZIONE OGGETTO REVISIONE		ESECUTORE
REV. N°	DATA	MATERIALE	FINITURA SUPERFICIALE	TRATT. TERMICO
DISEGNATO		OGGETTO: GALACTIC+VHZ		
DATA DISEGNO		PARTICOLARE: GALACTIC+VHZ		
15-04-2016		SCALA: 1:6 A1		
MODELLATO		DISEGNO N°		
DATA MODELLO		12.5/ Grezzo To Rough		
		3.2/ Finito Finish		
		0.8/ Rettificato Grinding		
<small>Scostamenti limite ammessi per dimensioni lineari UNI ISO 2768/F</small> <small>Value of tolerance linear dimensions UNI ISO 2768/F</small> <small>Quote senza indicazione di tolleranza - Dimensions without indications of tolerance</small>				
0.5-3	3-6	6-30	30-120	120-400
±0.05	±0.05	±0.1	±0.15	±0.2
		400-1000		1000-2000
		±0.3		±0.5
				VOLUME SUPERFICIE MASSAWEIGHT
				FOGLIO 1 DI 1

IL PRESENTE DISEGNO E' DI ESCLUSIVA PROPRIETA' DELLA F.M.B. E PERTANTO NE E' VIETATA LA RIPRODUZIONE ANCHE PARZIALE SENZA LA SUA AUTORIZZAZIONE SCRITTA.