

# LAYOUT TRITON

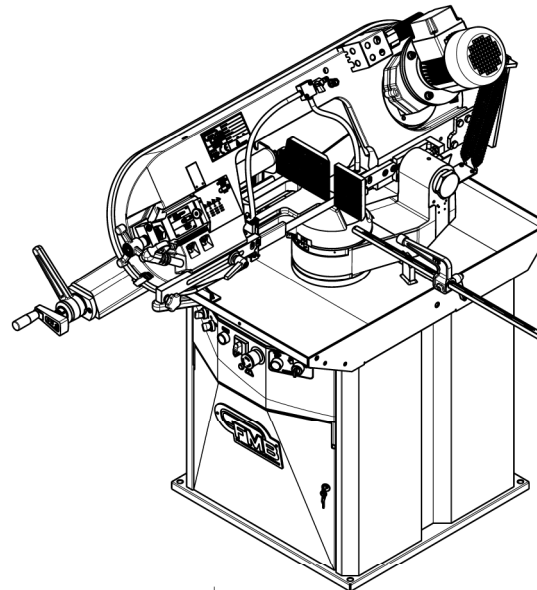
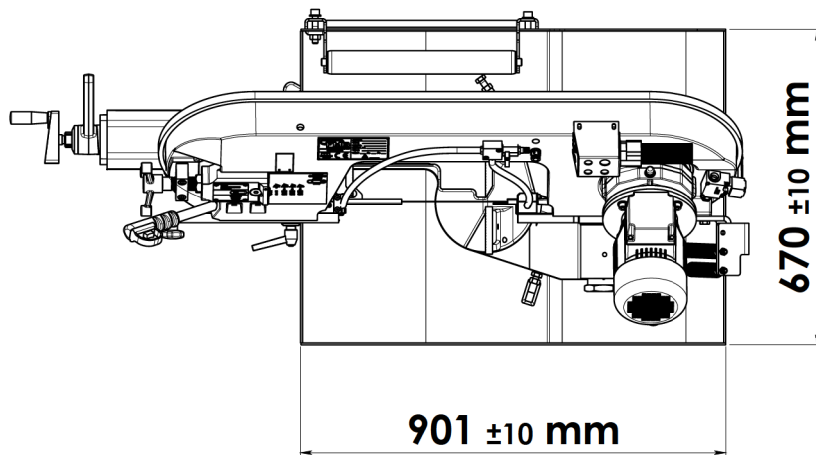
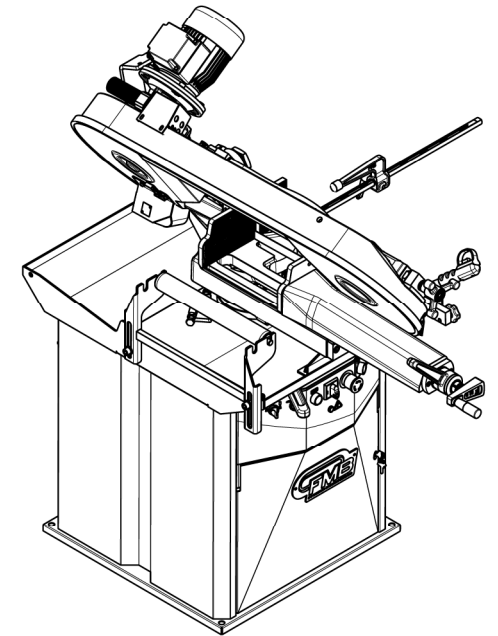
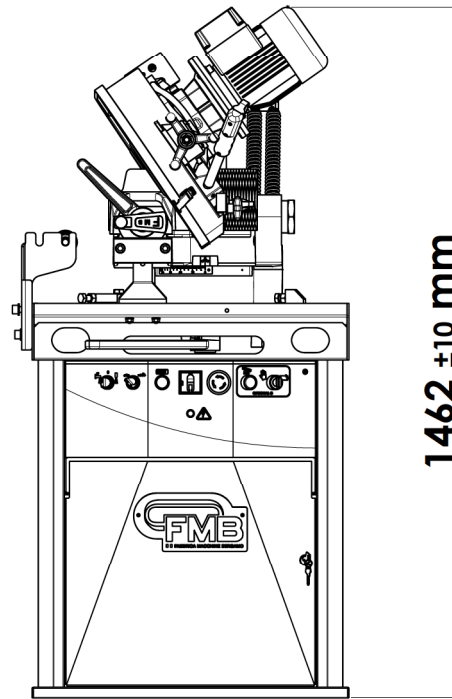
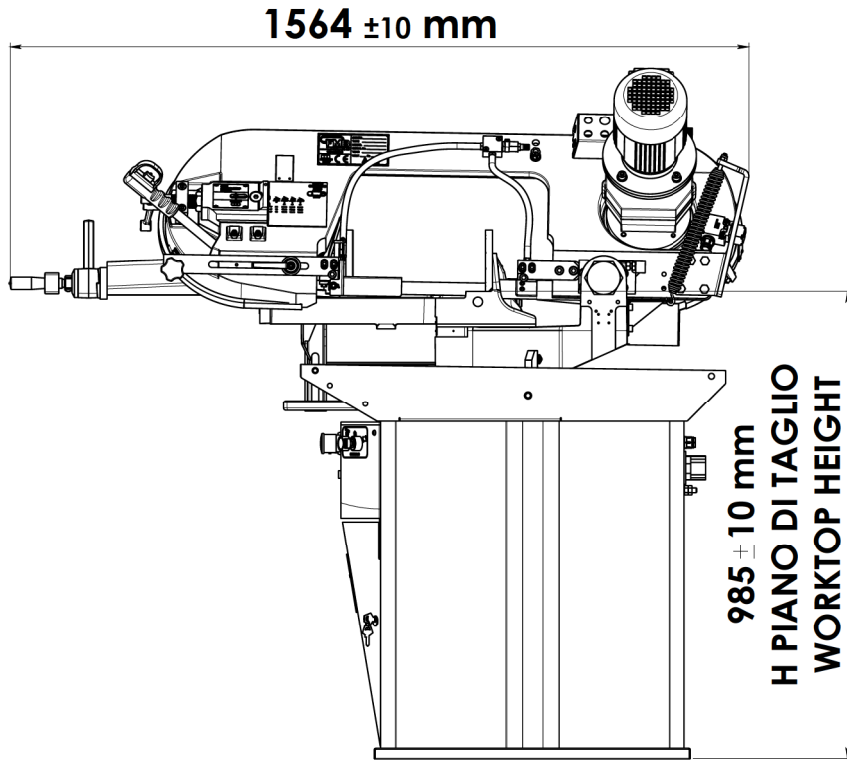

STATO DISEGNO		DESCRIZIONE OGGETTO		REVISIONE		ESECUTORE	
REV. N°	DATA						
FMB		MATERIALE	FINITURA SUPERFICIALE		TRATT. TERMICO		
FABBRICA MACCHINE BERGAMO		OGGETTO: LAYOUT TRITON					
DISEGNATO	DATA DISEGNO	SCALA	DISEGNO N°				
MODELLATO	DATA MODELLO	1:8	A2				
		Grezzo Rough	12,5 Sgrossato To Rough	3,2 Finito Finish	0,8 Rettificato Grinding		
Scostamenti limite ammessi per dimensioni lineari UNI ISO 2788/F Value of tolerance linear dimensions UNI ISO 2788/F Guide senza indicazione di tolleranza - Dimensions without indications of tolerance							
0.5-3	3-6	6-30	30-120	120-400	400-1000	1000-2000	VOLUME SUPERFICIE MASSAWEIGHT
±0.05	±0.05	±0.1	±0.15	±0.2	±0.3	±0.5	FOGLIO 1 DI 1
IL PRESENTE DISEGNO E' DI ESCLUSIVA PROPRIETA' DELLA F.M.B. E PERTANTO NE E' VIETATA LA RIPRODUZIONE ANCHE PARZIALE SENZA LA SUA AUTORIZZAZIONE SCRITTA.							