

# LAYOUT HERCULES TUBES

2156 ±10 mm

950 ±10 mm

H PIANO DI TAGLIO  
WORKTOP HEIGHT

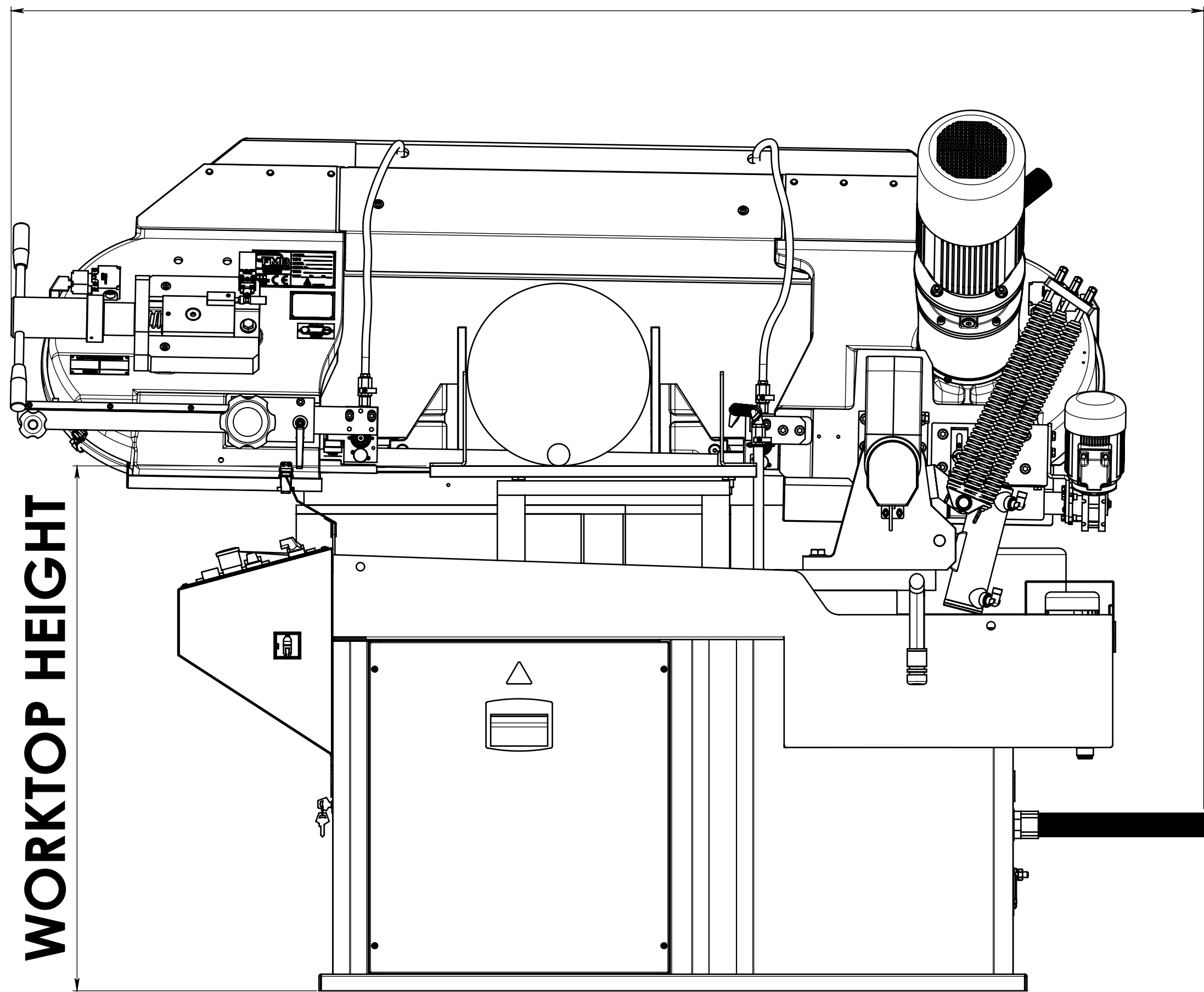

1589 ±10 mm

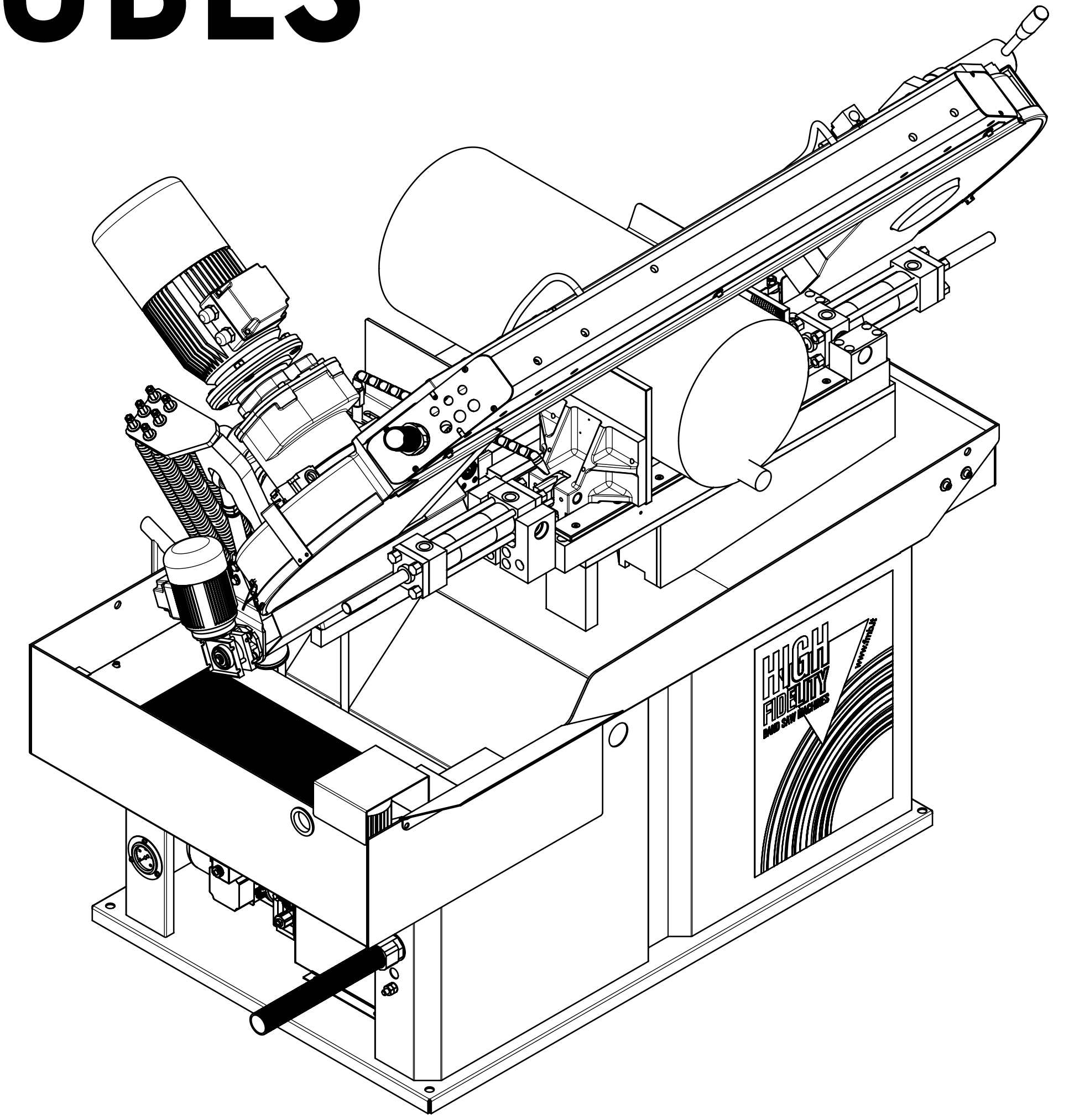
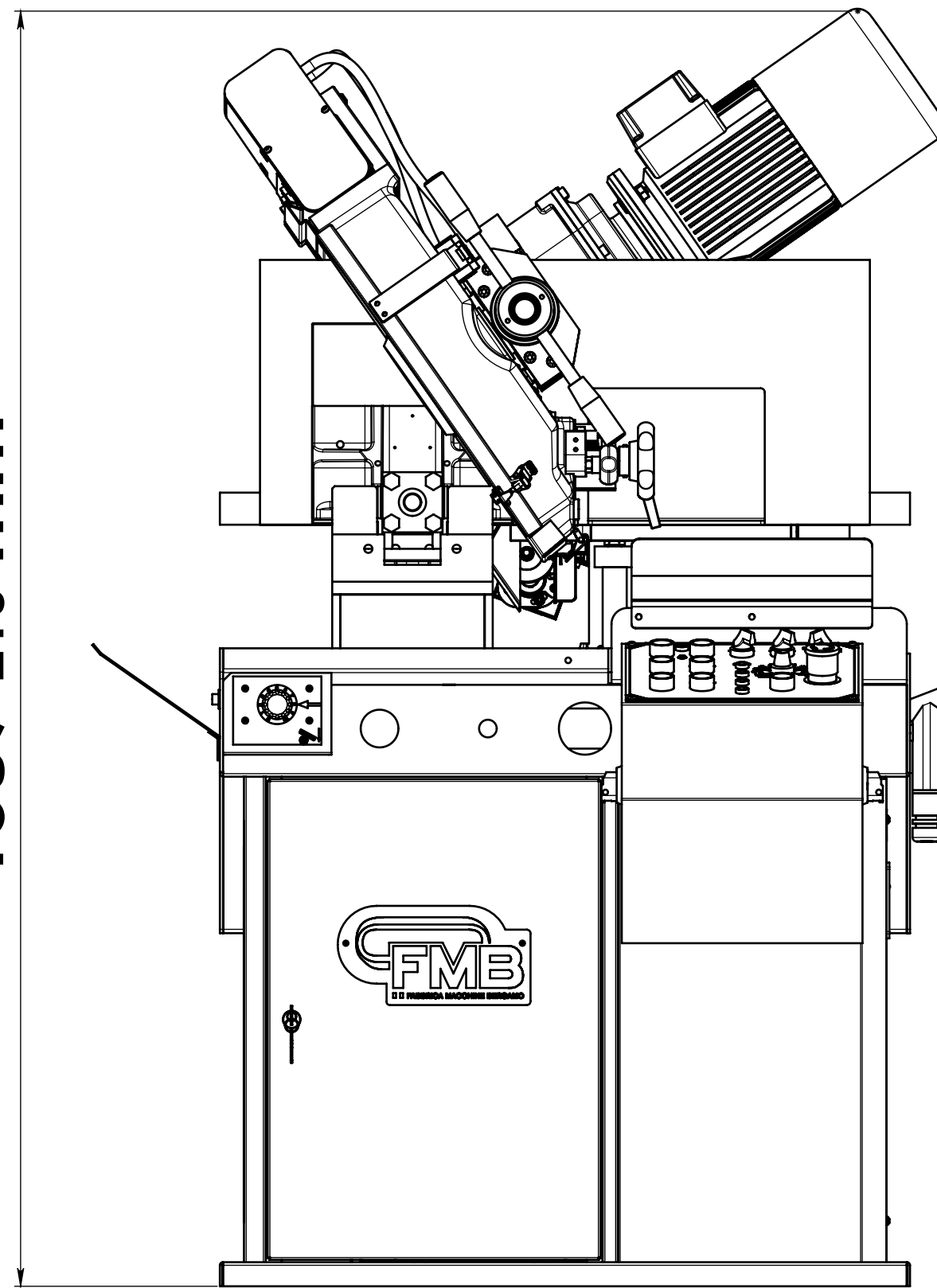

MORSA:  
APERTURA MAX = 330 mm  
chiusura min = 40 mm

860 ±10 mm

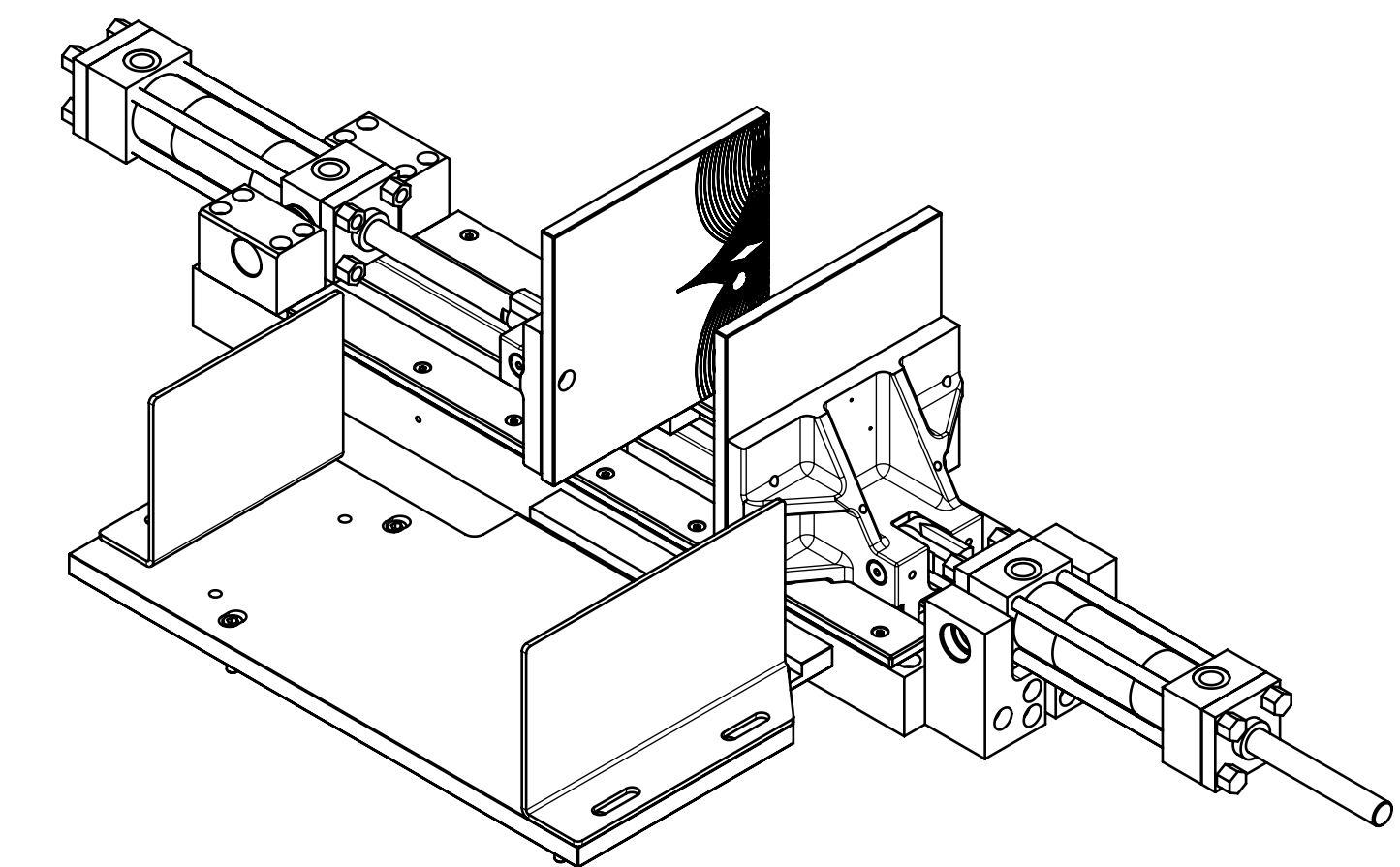
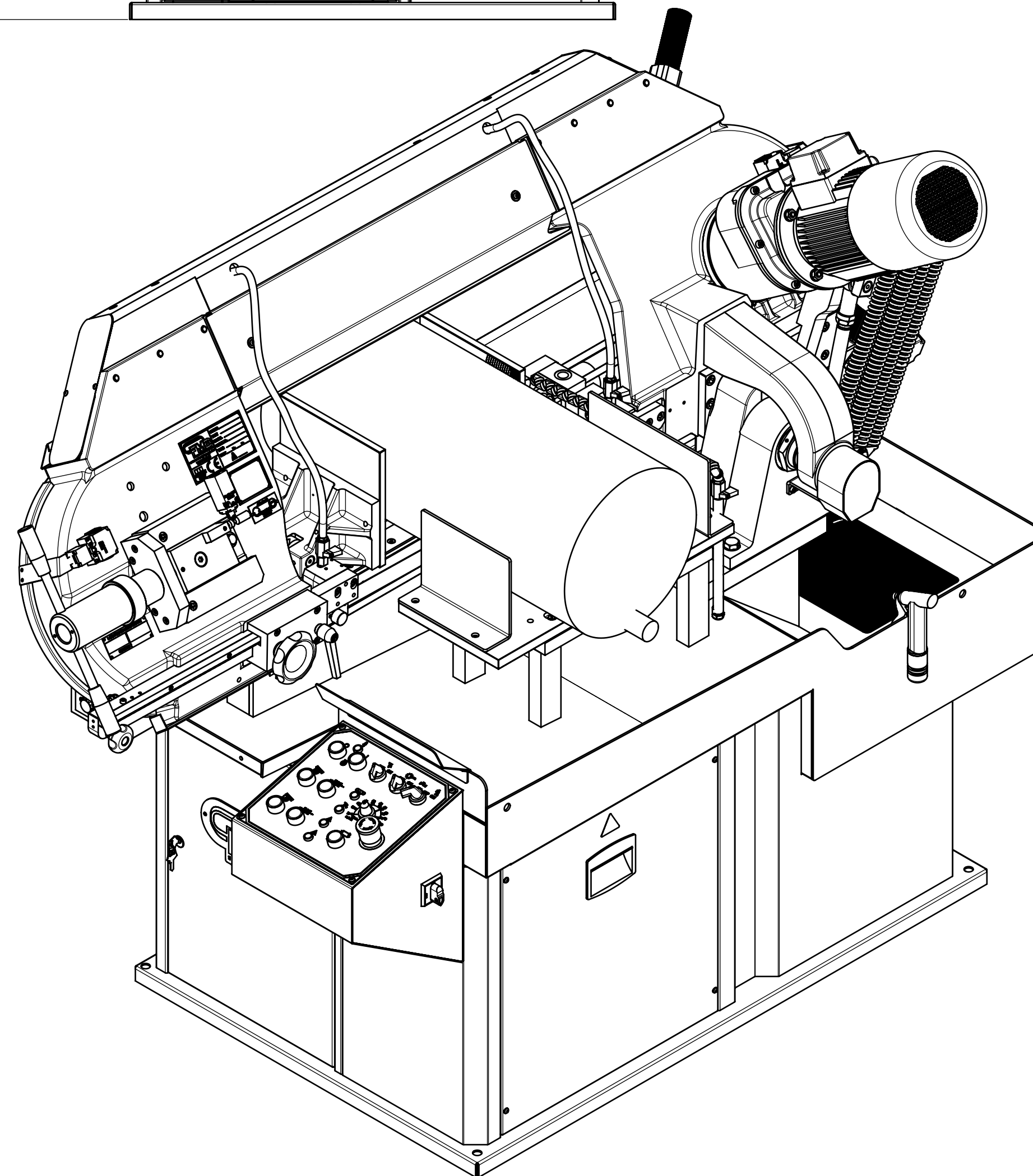
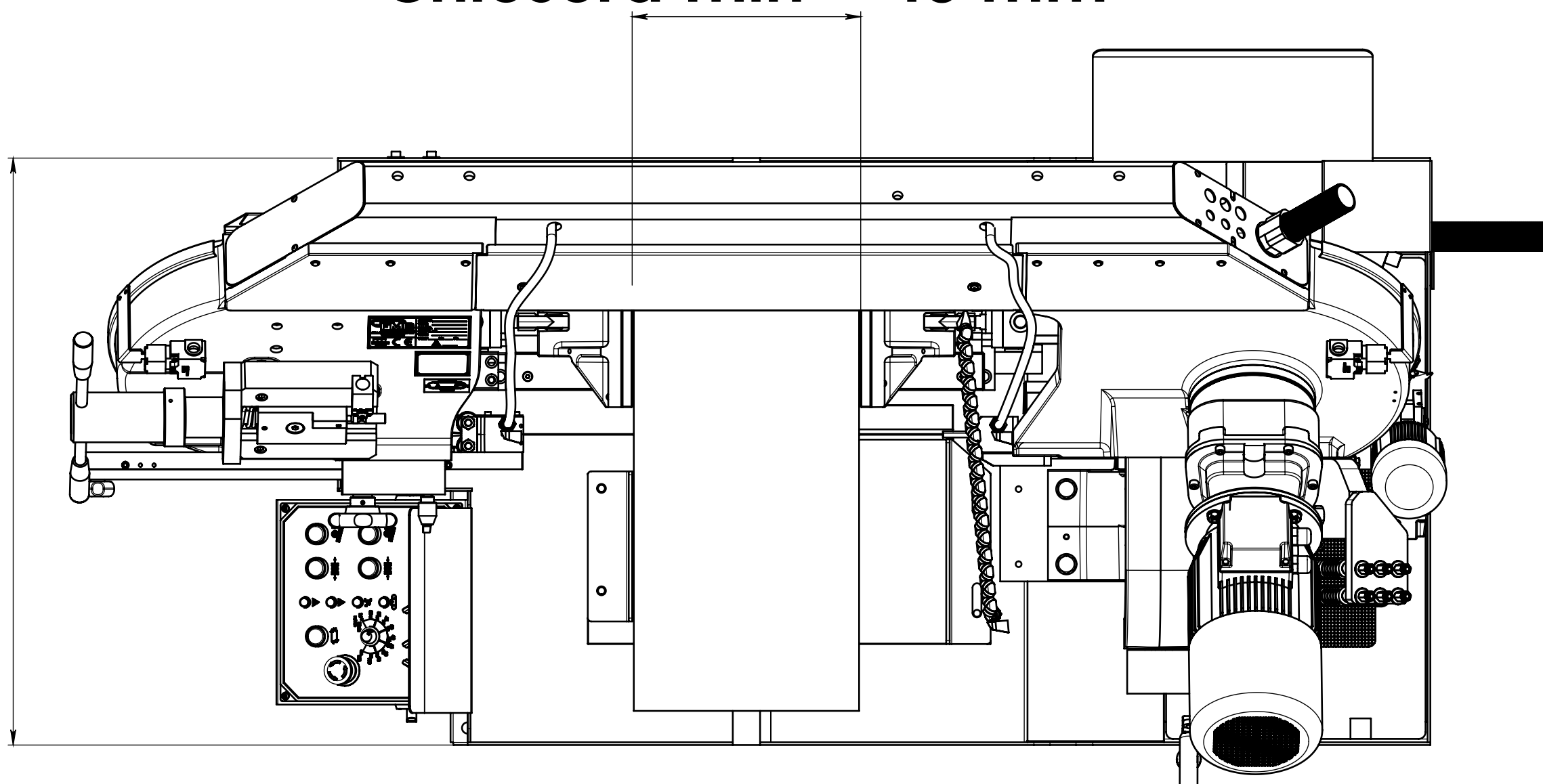

DETTAGLIO MORSA  
AUTOCENTRANTE

STATO DISEGNO		DESCRIZIONE OGGETTO REVISIONE		ESECUTORE
REV. N°	DATA	MATERIALE	FINITURA SUPERFICIALE	TRATT. TERMICO
		OGGETTO: SEGATRICI SEMIAUTOMATICHE		
		PARTICOLARE: HERCULES TUBES		
DISEGNATO	DATA DISEGNO	SCALA	DISEGNO N°	
	29-03-2017	1:7.5 A1	B082A1S02	
MODELLATO	DATA MODELLO	Grezzo / Rough	12.5 / Sgrossato To Rough	3.2 / Finito Finish
		0.8 / Rettificato Grinding	VOLUME (Cm³): 184954.39	
		Superficie (Cm²): 359911.8		MASSAWEIGHT (Kg): 1388.982
		FOGLIO 1 DI 1		

Scostamenti limite ammessi per dimensioni lineari UNI ISO 2768/F  
Value of tolerance linear dimensions UNI ISO 2768/F  
Quote senza indicazione di tolleranza - Dimensions without indications of tolerance

IL PRESENTE DISEGNO E' DI ESCLUSIVA PROPRIETA' DELLA F.M.B. E PERTANTO NE E' VIETATA LA RIPRODUZIONE ANCHE PARZIALE SENZA LA SUA AUTORIZZAZIONE SCRITTA.