

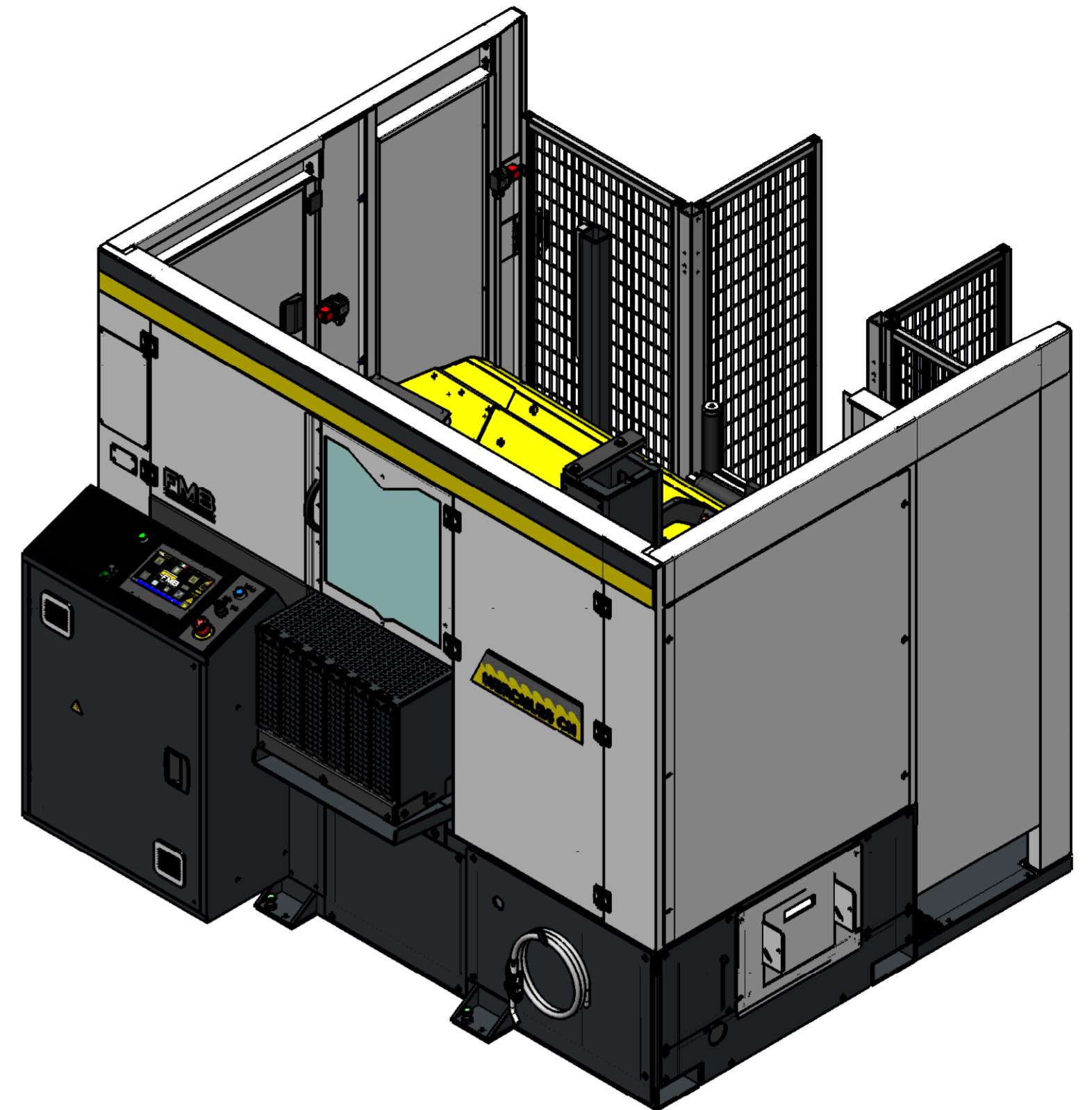

LAYOUT HERCULES CN

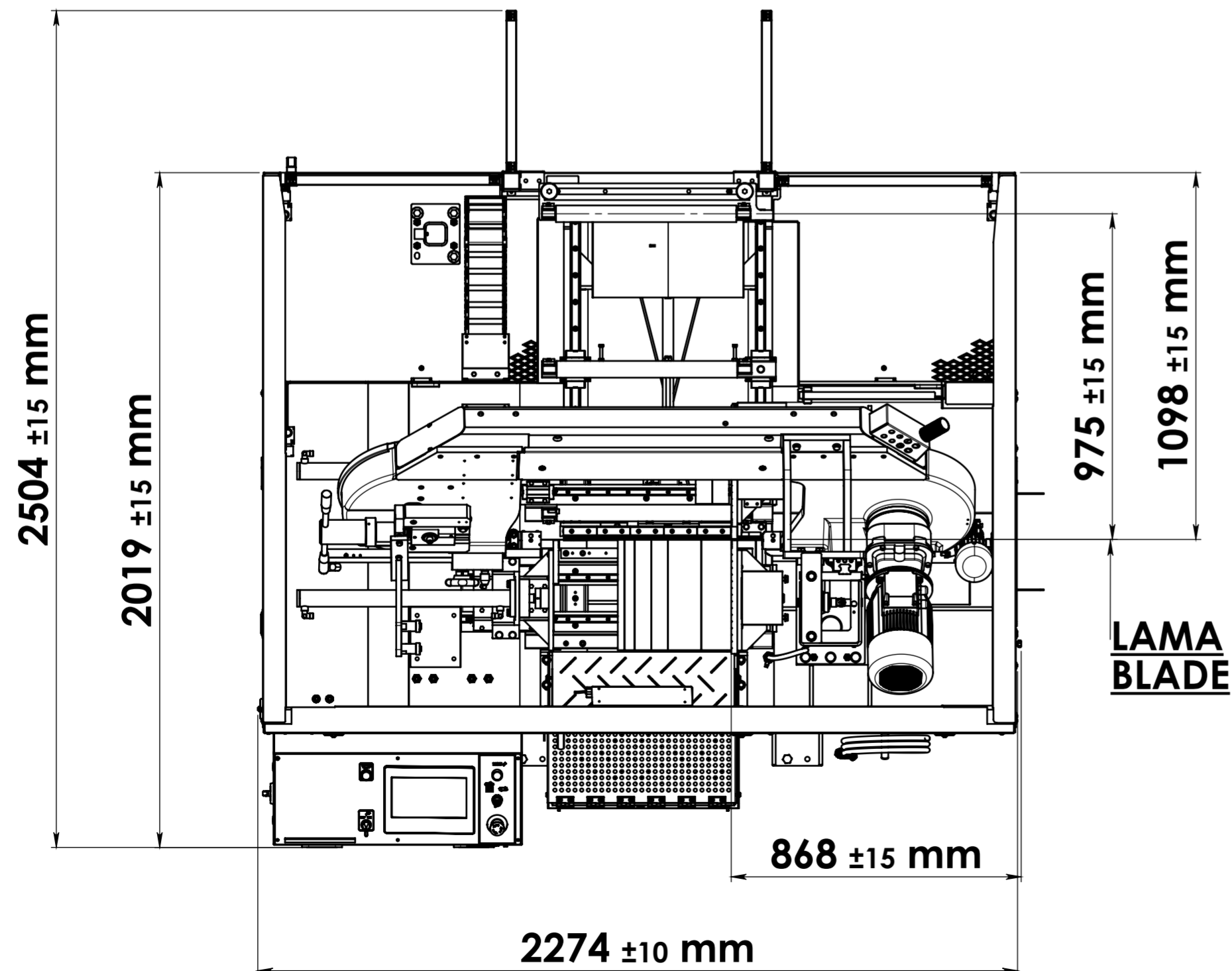
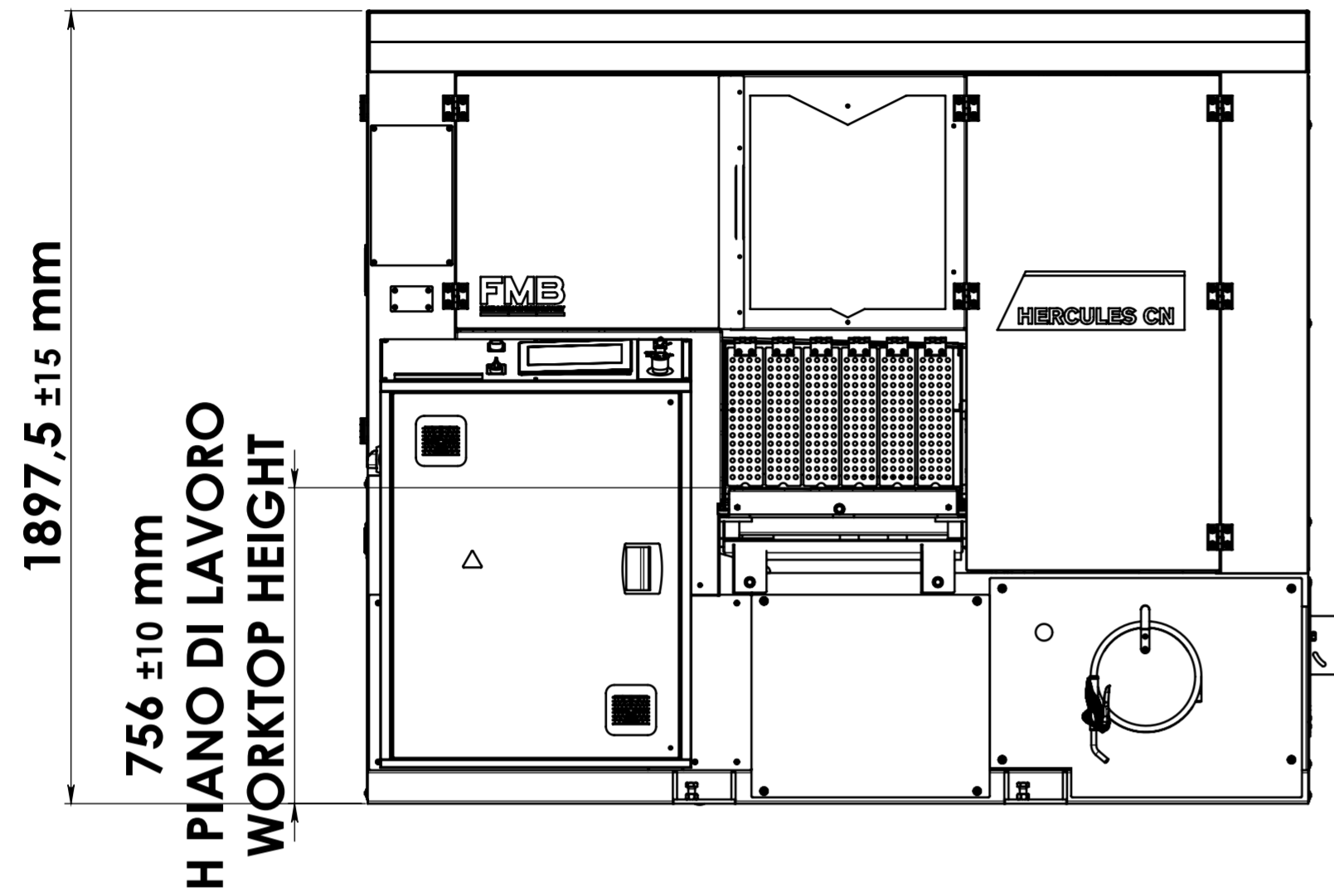

STATO DISEGNO		BOZZA		
REV. N°	DATA	DESCRIZIONE OGGETTO REVISIONE		ESECUTORE
MATERIALE		FINITURA SUPERFICIALE		TRATT. TERMICO
				
OGGETTO: HERCULES CN2				
DISEGNATO	DATA DISEGNO	SCALA	DISEGNO N°	
M.VERGANI		1:15	A2 C152A1	
MODELLATO	DATA MODELLO	<input checked="" type="checkbox"/> Grezzo Rough <input type="checkbox"/> 12,5/ Sgrossato To Rough <input type="checkbox"/> 3,2/ Finito Finish <input type="checkbox"/> 0,8/ Rettificato Grinding		
M.VERGANI				
Scostamenti limite ammessi per dimensioni lineari UNI ISO 2768/F Value of tolerance linear dimensions UNI ISO 2768/F Quote senza indicazione di tolleranza - Dimensions without indications of tolerance				VOLUME (cm ³): SUPERFICIE (cm ²): MASSA/WEIGHT (kg):
±0.5	±0.05	±0.1	±0.15	±0.2
±0.3	±0.5			
FOGLIO 1 DI 3				

IL PRESENTE DISEGNO E' DI ESCLUSIVA PROPRIETA' DELLA F.M.B. E PERTANTO NE E' VIETATA LA RIPRODUZIONE ANCHE PARZIALE SENZA LA SUA AUTORIZZAZIONE SCRITTA.